

ZAPYTANIE OFERTOWE
WSC-3144.2.2020

I. Zamawiający

Mazowiecki Urząd Wojewódzki w Warszawie
Wydział Spraw Cudzoziemców
00-950 Warszawa, pl. Bankowy 3/5

II. Przedmiot przedmiotu zamówienia

Przedmiotem zapytania jest zakup i dostawa do siedziby zamawiającego zestawu wyposażenia sali konferencyjnej.

Szczegółowy opis przedmiotu zamówienia wraz z wyszczególnieniem elementów ww. zestawu został określony w załączniku nr 1 do niniejszego zapytania.

III. Termin realizacji przedmiotu zapytania

Wykonawca dostarczy i zainstaluje zestaw wyposażenia sali konferencyjnej nie później niż do dnia 30 kwietnia 2020.

IV. Kryteria oceny ofert

Jedynym kryterium oceny ofert jest cena brutto za wykonanie całego zamówienia.

V. Opis sposobu wyboru najkorzystniejszej oferty (spośród ofert niepodlegających odrzuceniu)

- a) Oferta najkorzystniejsza zostanie wybrana spośród ofert niepodlegających odrzuceniu, na podstawie poniższych kryteriów:

Kryterium oceny ofert	Liczba punktów
łącna cena brutto zamówienia – w ramach niniejszego kryterium Wykonawcom zostaną przypisane punkty w skali od 0 do 100.	max. 100
Najwyższą liczbę punktów – 100, otrzyma oferta zawierająca najniższą cenę brutto za wykonanie niniejszego zamówienia a pozostali odpowiednio mniej wg wzoru:	
$\frac{\text{najniższa łączna cena brutto zamówienia}}{\text{łączna cena brutto oferty ocenianej}} \times 100 \text{ pkt} = \text{liczba punktów oferty ocenianej}$	

- b) Zamawiający odrzuci ofertę:
- (1) złożoną po terminie;
 - (2) niezgodną z treścią zapytania ofertowego;
 - (3) zawierającą błędy nie będące oczywistymi omyłkami pisarskimi lub rachunkowymi;
 - (4) której cena oferty przekracza kwotę, którą zamawiający przeznaczył na realizację zamówienia, a zamawiający nie będzie w stanie zwiększyć środków przeznaczonych na realizację zamówienie do ceny najkorzystniejszej oferty.
- c) Oferta musi być sporządzona w języku polskim.
- d) Oferta musi być czytelna.
- e) Wykonawcy ponoszą wszelkie koszty własne związane z przygotowaniem i złożeniem oferty, niezależnie od wyniku postępowania.



VI. Termin składania ofert i opis sposobu składania ofert

- a) Każdy Wykonawca może złożyć tylko jedną ofertę.
- b) Ofertę, zgodną ze wzorem stanowiącym załącznik nr 3 do niniejszego zapytania należy przesłać zamawiającemu na adres poczty elektronicznej przetarg@mazowieckie.pl, w nieprzekraczalnym terminie do dnia **14 lutego 2020 do godz. 09:00**.
- c) Oferty przesłane w inny sposób niż wskazany w pkt b) nie będą rozpatrywane.
- d) W formularzu ofertowym Wykonawca podaje cenę brutto oferty w złotych polskich, z dokładnością do drugiego miejsca po przecinku. W cenie oferty Wykonawca zobowiązany jest ująć wszystkie koszty związane z realizacją zamówienia.

VII. Informacje dodatkowe

- a) Zamawiający zastrzega sobie prawo do unieważnienia prowadzonego zapytania, a także zastrzega sobie możliwość niedokonania wyboru w przypadku, gdy:
 - (1) nie zostanie złożona żadna oferta;
 - (2) zostanie złożona tylko jedna ważna oferta niepodlegająca odrzuceniu, w przypadku jeśli wysłano zapytanie ofertowe do 3 potencjalnych wykonawców i nie opublikowano ogłoszenia o zamówieniu;
 - (3) procedura wyboru oferty obarczona jest wadą niemożliwą do usunięcia uniemożliwiającą udzielenie zamówienia i zawarcie umowy;
 - (4) cena najkorzystniejszej oferty przekroczy środki, jakie zamawiający przeznaczył na realizację zamówienia, a zamawiający nie będzie w stanie zwiększyć środków przeznaczonych na realizację zamówienia do ceny najkorzystniejszej oferty.
- b) Niniejsze zapytanie ofertowe nie stanowi zobowiązania Mazowieckiego Urzędu Wojewódzkiego w Warszawie do zawarcia umowy.
- c) Termin związania ofertą: 60 dni od zakończenia terminu składania ofert

Załączniki :

1. *opis przedmiotu zamówienia wraz z wizualizacją oraz planem sali konferencyjnej*
2. *formularz oferty*



OPIS PRZEDMIOTU ZAMÓWIENIA

1. Przedmiot zamówienia obejmuje zakup i dostawę do siedziby zamawiającego zestawu wyposażenia sali konferencyjnej, w skład którego wchodzi:

1) stół konferencyjny (3200x1400x740mm)	1 szt.
2) stół konferencyjny (1600x1400x740mm)	3 szt.
3) stół konferencyjny (1800x1400x740mm)	1 szt.
4) kanały kablowe pionowe, podwieszane	1 komplet
5) krzesło tapicerowane	34 szt.
6) panel akustyczny podwieszany (1200x1200mm)	3 szt.
7) szafka wg załącznika A (2550x550x900mm) (blat szafki zabezpieczony szkłem hartowanym)	1 szt.
8) szafka wg załącznika B (1400x480x900mm) (blat szafki zabezpieczony szkłem hartowanym)	1 szt.
9) tablica biała, szklana, magnetyczna (2000x1200)	1 szt.
10) tablica czarna szklana, magnetyczna (900x600)	1 szt.
11) tapeta drukowana na fizelinie wraz z montażem	2 szt. (wg wizualizacji)
2. Plan sali konferencyjnej wraz z wymiarami zawiera załącznik C do opisu przedmiotu zamówienia
3. Wizualizację sali konferencyjnej zawiera załącznik D.1 i D.2 do opisu przedmiotu zamówienia.



Załącznik nr A do
opisu przedmiotu zamówienia

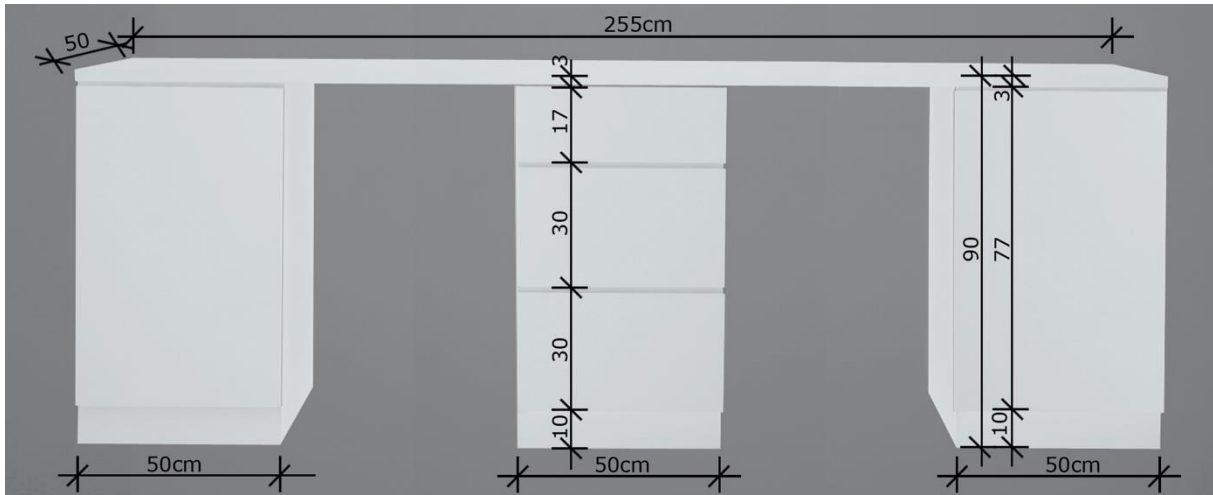

Załącznik nr B do
opisu przedmiotu zamówienia

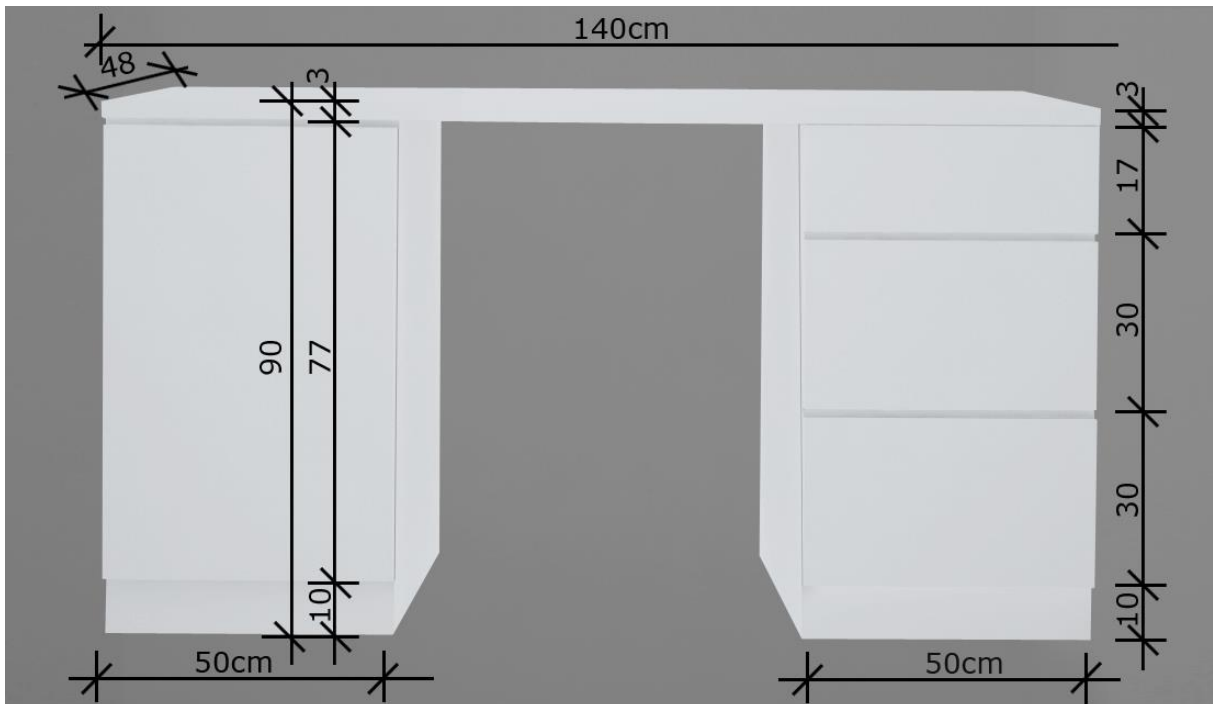

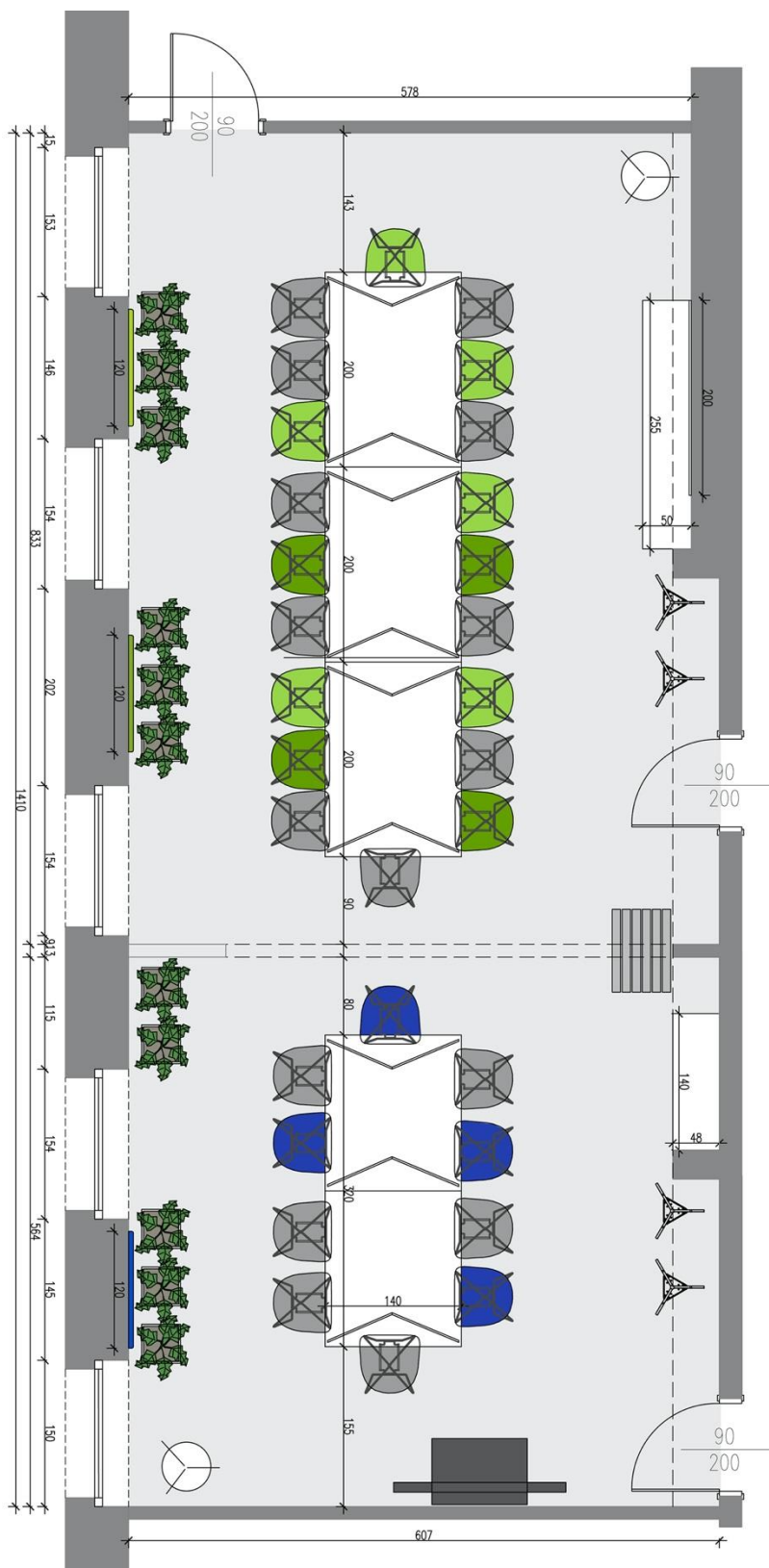



UNIA EUROPEJSKA
FUNDUSZ AZYLU,
MIGRACJI I INTEGRACJI

Załącznik nr D.1 do
opisu przedmiotu zamówienia



Projekt „Zwiększenie dostępności i poprawa jakości usług dla obywateli państw trzecich na Mazowszu” współfinansowany z Programu Krajowego Funduszu Azylu, Migracji i Integracji „Bezpieczna Przystań”



UNIA EUROPEJSKA
FUNDUSZ AZYLU,
MIGRACJI I INTEGRACJI

Załącznik nr D.2 do
opisu przedmiotu zamówienia



Projekt „Zwiększenie dostępności i poprawa jakości usług dla obywateli państw trzecich na Mazowszu” współfinansowany z Programu Krajowego Funduszu Azylu, Migracji i Integracji „Bezpieczna Przystań”