

Warszawa, 19 lutego 2024 r.

BOU-VIII.2512.78.2024

Z A P Y T A N I E O F E R T O W E

I. Zamawiający

Mazowiecki Urząd Wojewódzki w Warszawie
Biuro Obsługi Urzędu
00-950 Warszawa, pl. Bankowy 3/5

II. Przedmiot zapytania ofertowego

Przedmiotem zapytania jest zakup i dostawa niżej wymienionego asortymentu na potrzeby Mazowieckiego Urzędu Wojewódzkiego w Warszawie

1. Lampa metalo-halogenkowa **Osram Lok-it! HTI 1500 W/60/P50 1500W 100V** w ilości **1 szt.**



2. Oprawa ceramiczna do lampy
ilości **1 szt.**

z trzonkiem PGJX50 - PGJ50 w

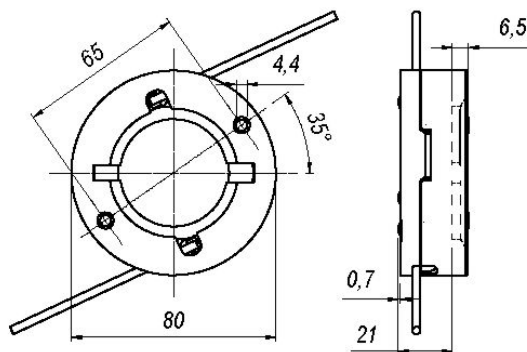

III. Kryteria oceny ofert

- 1) Cena – 100%
- 2) W ofercie należy podać ostateczną cenę brutto określającą maksymalne wynagrodzenie z tytułu realizacji przedmiotu zamówienia (musi obejmować wszystkie koszty związane

Mazowiecki Urząd Wojewódzki w Warszawie – Biuro Obsługi Urzędu
Plac Bankowy 3/5, 00-950 Warszawa, tel.: (+48) 22 695 60 61, Elektroniczna Skrzynka Podawcza ePUAP: /t6j4jd68r/skrytka
bou@mazowieckie.pl; www.gov.pl/web/uw-mazowiecki

Administratorem danych osobowych jest Wojewoda Mazowiecki. Dane przetwarzane są w celu realizacji czynności urzędowych. Masz prawo do dostępu, sprostowania, ograniczenia przetwarzania danych. Więcej informacji znajdziesz na stronie www.gov.pl/web/uw-mazowiecki w zakładce ochrona danych osobowych.

z wykonaniem zamówienia w tym koszt dostawy).

IV. Warunki realizacji zamówienia

1) Termin realizacji zamówienia

Zamówienie zostanie wykonane w terminie **do 25.03.2024r.** od otrzymania zlecenia lub podpisania umowy jeśli będzie to konieczne.

2) Dostawa

Przedmiot zamówienia należy dostarczyć do Mazowieckiego Urzędu Wojewódzkiego w Warszawie, pl. Bankowy 3/5, 00-950 Warszawa - po uprzednim umówieniu terminu dostawy z Zamawiającym.

3) Warunki płatności

Należność za wykonany przedmiot zamówienia zostanie uregulowana przelewem bankowym, w terminie **21 dni** od daty otrzymania przez Zamawiającego prawidłowo wystawionej faktury VAT po odebraniu zamówienia bez uwag i zastrzeżeń. Za dzień zapłaty przyjmuje się dzień złożenia zlecenia płatności w banku zamawiającego.

4) Oczekiwany przez zamawiającego okres gwarancji

Wykonawca udzieli Zamawiającemu minimum **12 miesięcznej** gwarancji na dostarczony przedmiot zamówienia. Początek biegu okresu gwarancji rozpoczyna się z dniem dostarczenia przedmiotu umowy.

5) Oferowany sprzęt

Dostarczone podzespoły muszą być nowe, pochodzić z autoryzowanego kanału sprzedaży producenta na terenie Polski.

V. Termin związania ofertą

Składający ofertę jest nią związany przez okres **15 dni** od upływu terminu składania ofert.

VI. Termin, miejsce i sposób składania ofert

Każdy Wykonawca może złożyć tylko jedną ofertę.

Ofertę należy złożyć na formularzu stanowiącym **załącznik nr 1** do zapytania ofertowego w terminie do **27.02.2024 r.**, do godz. **10.00**, drogą e-mailową na adres: bou@mazowieckie.pl

VII. Informacja dotycząca negocjacji z wykonawcami

Zamawiający dopuszcza prawo do:

a) negocjowania oferowanych cen ze wszystkimi Wykonawcami, którzy złożyli prawidłowe oferty,

b) odstąpienia od realizacji zamówienia na każdym etapie postępowania bez konieczności podania przyczyny,

c) zmiany terminu realizacji zamówienia bez konieczności podania przyczyny,

d) dokonania zmian w niniejszym zapytaniu ofertowym przed upływem składania ofert, informacja o zmianie zostanie umieszczona na stronie internetowej Zamawiającego.

VIII. Informacja o sposobie komunikacji zamawiającego z wykonawcami

Osoba uprawniona ze strony Zamawiającego do kontaktów z Wykonawcami:

p. Emil Ertel, nr tel. 22 695-75-00, adres email: eertel@mazowieckie.pl

IX. Informacja dotycząca rezygnacji z realizacji zamówienia

Zamawiający zastrzega, że złożona oferta nie jest ofertą w rozumieniu KC, a Zamawiający ma prawo rezygnacji z zawarcia umowy.

X. Załączniki do zapytania ofertowego

1) formularz ofertowy

Anetta Mantiuk

Dyrektor Biura Obsługi Urzędu

/podpisano kwalifikowanym podpisem
elektronicznym/